

ハイパフォーマンス・エッジシステム

# ThinkEdge SE50

過酷な環境下での動作も可能。さらに、Core i7 CPUまで搭載可能で、AI関連デバイスの処理に最適なハイパフォーマンス・エッジ端末

Lenovo

約2Lの小型筐体にパワフルなCPUを搭載。

堅牢&防塵設計により、過酷な環境でも利用可能。

生産ラインや産業システムのデータ収集や

分析・管理、車載ネットワーク、カメラAIによる

画像データ分析・ディープラーニングや、

セキュリティ対策など、高度かつ

幅広い用途に対応した

ハイパフォーマンス・エッジシステムです。



## 親和性の高いWindows OS

OSは既存のシステムとの親和性が高いWindows 10 IoT Enterpriseに加えて、Ubuntu Linuxを選択可能。システムに合わせて最適なOSで使用できます。

## パワフルなパフォーマンス

約2Lサイズの筐体に、第8世代インテル® Core™ i7-8665UE / Core™ i5-8365UE プロセッサを搭載。メモリは最大32GB、ストレージは最大2TBまで拡張することができます。PC並みのパフォーマンスで、処理能力が求められる用途にも対応可能です。

## AI処理に最適なパフォーマンス

Core i7 CPUと内蔵グラフィックスの高い性能で、画像分析やDeep Learningなど、高度なデータ処理が求められるユースケースに最適です。

## 優れた堅牢性と信頼性

ファンレス構造を採用することで埃などの吸い込みを低減し、IP50 (防塵) 規格に対応。また、0℃～50℃の環境下での稼働にも対応するなど、過酷な環境下でも、安心して利用できます。

## 選択できるインターフェース

オプションポートには車載ネットワークやFA、産業機器など多方面で使われているシリアル通信プロトコルCAN、LEDライトやPLCとの接続に適したDIOを選択可能。またRJ-45×2、RJ-45×4を搭載したモデルも選べます。

## 用途が広がるオプション製品

組み込みセット内部や壁、席周りなどに設置できるDINレースマウントキットをオプション製品として用意。フレキシブルな設置が可能になります。

intel®  
CORE™

第8世代  
インテル® Core™ i7  
プロセッサ搭載

i7

主なスペック ※組み合わせによりスペックが選択できないものがあります。詳しくはカタログやWebサイトをご確認ください。

ThinkEdge SE50	
初期導入済OS	Windows 10 IoT Enterprise LTSC 64bit (日本語版) / Linux Ubuntu
CPU	第8世代インテル® Core™ i7-8665UE プロセッサ / 第8世代インテル® Core™ i5-8365UE プロセッサ
ストレージ	最大1TB SSD + 最大1TB HDD
メモリ容量	最大32GB
グラフィックス	インテル® UHD グラフィックス 620 (CPU内蔵)
イーサネット	10BASE-T/100BASE-TX/1000BASE-T (Wake on LAN対応) オンボード / 10BASE-T/100BASE-TX/1000BASE-T (Wake on LAN対応) (PCI Expressカード)
ワイヤレス	インテル® Dual Band Wireless-AC 8265 ac/a/b/g/n
Bluetooth	Bluetooth v4.2
本体寸法	約179 (W) × 182.9 (D) × 70 (H) mm
質量 <sup>※2</sup>	約3.21kg (最大構成時)
保証期間	3年/翌営業日オンサイト修理

※1 後日対応予定 ※2 構成によって異なります。

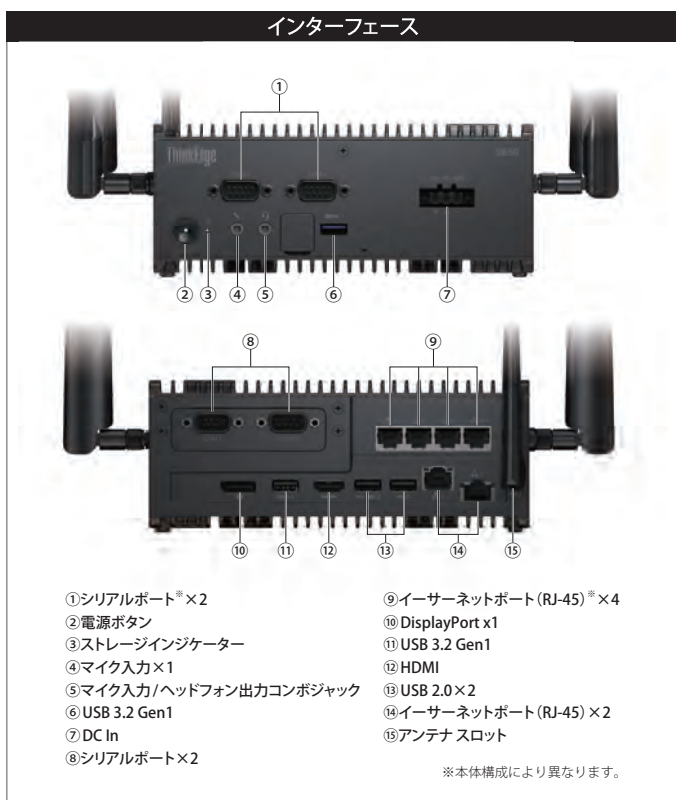

Lenovo、Lenovo、Lenovo、ThinkCentre、ThinkPad、ThinkStation、ThinkServer、New World New Thinking、ThinkVantage、ThinkVision、ThinkPlus、TrackPoint、Rescue and Recovery、UltraNav は、Lenovo Corporation の商標。Microsoft、Windows、Windows ロゴ、Windows Vista start button、Windows Aero、Windows BitLocker、Windows HelloStart、Windows Live、Windows Media、Windows ReadyBoost、Windows ReadyDrive、Windows Server、Windows SideShow、Windows SuperFetch、Windows Vista、DirectX、Internet Explorer、Xbox 360、Excel、InfoPath、OneNote、Outlook、PowerPoint、Visio、Office ロゴ、IntelliMouse は、米国 Microsoft Corporation の米国およびその他の国における登録商標または商標です。Intel、インテル、Intel ロゴ、Ultrabook、Celeron、Celeron Inside、Core Inside、Intel Atom、Intel Atom Inside、Intel Core、Intel Inside、Intel Inside ロゴ、Intel vPro、Itanium、Itanium Inside、Pentium、Pentium Inside、vPro Inside、Xeon、Xeon Phi、Xeon Inside、Intel Optane は、アメリカ合衆国および/またはその他の国における Intel Corporation またはその子会社の商標です。他の会社名、製品名、サービス名等は、それぞれ各社の商標または登録商標。

●このカタログで使用されている製品の写真は、出荷時のものと一部異なる場合があります。また、仕様は事前の予告なしに変更する場合があります。●表示画面および印刷帳票の出力例のうち、特に断り書きのない出力例のデータ部分はすべて架空のものです。●画面は組み込み合成で実際の表示とは異なります。●このカタログの情報は2021年10月現在のものです。●製品、サービス等詳細については、弊社もしくはビジネス・パートナーの営業担当員にご相談ください。●このカタログに掲載されている標準価格および料金は、2021年10月現在のもので事前の予告なしに変更する場合があります。最新の価格に関しては、弊社ホームページをご参照ください。●「ダイレクト価格」は、直販による提供価格であり、ビジネス・パートナーなど販販者の販売価格を拘束するものではありません。弊社ホームページでは供給状況などの事情により一部の製品を掲載しており、「ダイレクト価格」製品すべてが弊社ホームページで購入できることを意味するものではありません。●当カタログ記載の製品にプリインストールあるいは添付されているソフトウェア製品につきましては、その梱包方法および内容物に関し、市販されているものとは異なる場合があります。

## ThinkCentreの安心サポート

ThinkCentreをご利用の皆さまに対して、万一の故障やトラブルにも対応する安心の保証を標準でご提供します。

■ 翌営業日オンサイト修理サービス(シリーズにより保証内容に違いがございます。)

修理受付後、翌営業日以降に技術員が出張訪問修理を行います。

修理提供時間 9:00~17:00/月~金 ※月次指定休業日および12/30~1/3を除く

※モニターセットモデルの場合は、付属するモニターの保証に準じます。詳しくはモニターページをご覧ください。

IWS対象製品を海外に持ち込んだ際は保証・保守期間内であれば、持ち込み国の保証サービスに準じたサービスを現地の修理センターで受けることが可能です。対象製品はWebをご覧ください。 <https://support.lenovo.com/jp/ja/solutions/ht505335>

## ThinkCentreの保証のアップグレード

お客様のビジネスニーズに合わせて、基本保証を延長またはアップグレードすることができます。

■ プレミアサポート

専用電話番号と専門スキルと豊富な経験を持つLenovoのプレミアサポートエージェントが24時間対応でお客様をサポートします。

■ ハードディスク返却不要サービス

修理交換後、故障し交換された古いハードドライブをお客様の手元に残すことで、ハードドライブ内に保存されていた情報が漏えいするリスクを無くします。

※ハードドライブにはハードディスクドライブ(HDD)およびソリッドステートドライブ(SSD)などが含まれます。

### 安全に関するご注意

ご使用の際は、マニュアルの「重要な安全上のご注意」をよくお読みの上、正しくお使いください。水、湿気、ほこり、油煙、腐食性ガスなどの多い場所に設置しないでください。火災、故障、感電などの原因となることがあります。表示された正しい電源・電圧をお使いください。



個人のお客様は、パソコンご購入後、商品が届きましたら「PCリサイクルマーク」をお申し込みください。PC本体またはディスプレイをご購入された個人のお客様には、お申し込みにより無償にてマークを送付します。詳細は [http://www.lenovo.com/services\\_warranty/jp/ja/recycle/personal/index.html](http://www.lenovo.com/services_warranty/jp/ja/recycle/personal/index.html) をご覧ください。



第8世代  
インテル® Core™ i7  
プロセッサ搭載



レノボ・ジャパン合同会社  
〒101-0021 東京都千代田区外神田四丁目14番1号 秋葉原UDX  
<http://www.lenovo.com/jp>

## 製品についてのご相談、ご購入

販売店よりご購入を検討されている方

☎ **0120-68-6200**  
受付時間:月曜日~金曜日 9:00~17:30  
(土、日、祝日、5月1日、12月30日~1月3日を除く)

✉ [direct01\\_jp@lenovo.com](mailto:direct01_jp@lenovo.com)

Webにてご購入を検討されている方

🌐 <http://www.lenovo.com/jp/>

ビジネス・パートナー様向け総合窓口

☎ **0120-498-170**  
受付時間:9:00~12:00/13:00~18:00  
(土、日、祝日、5月1日、12月30日~1月3日を除く)

✉ [L\\_pitch@lenovo.com](mailto:L_pitch@lenovo.com)

販売店からご購入を検討されている方(Business With Lenovo)

🌐 <http://www.lenovojp.com/business/>